



FUNZIONE

Il **GLOVE BOX** è un isolatore per polveri progettato per l'industria farmaceutica e per lavorare in ambiente con pericolo di esplosione.

Il **GLOVE BOX** offre:

- una costruzione con eventualmente più camere separate;
- la possibilità che le singole camere possano lavorare a differenti livelli di pressione fra di loro e verso l'esterno;
- un flusso materiali che garantisca sia la non contaminazione che il contenimento del prodotto;
- accorgimenti adeguati alla salvaguardia degli operatori e dell'ambiente.

Glove Box

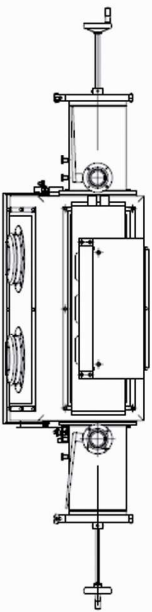
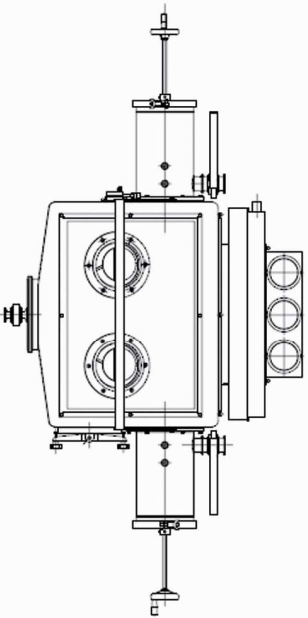

DESCRIZIONE

Parti costituenti

Il **GLOVE BOX** è così realizzato:

- Shell costruito con lamiera lucida in AISI 316L con ampia curvatura agli spigoli;
- Fondo con una costruzione leggermente conica con una connessione clamp al sistema di scarico;
- Il fronte trasparente consente, oltre che il posizionamento dei guanti, anche la visione delle operazioni interne. Un sistema di luci, consente l'illuminazione dell'interno della camera;
- Il sistema di filtrazione aria entrata/uscita è tipo push-push;
- Insieme di controlli (pressione, flussi, etc.)